

A
Luzatuki
M
Arrez hartu zuten epa
Kolpe bortitz
R
Arakosak dituzte
O
Info
N



G
 U
 R
 A
 S
 O
 A
 K
 E
 S
 K
 O
 L
 A
 N
 M
 I
 L
 A
 E
 S
 K
 E
 R

2014 KO MAIATZA

33. ALEA

Santa Fe 46A 20247
 ZALDIBIA
 TFL-FAX 943 884251
012287aa@hezuntza.net



Haur Hezkuntzako ikasleak

Txiki Parken



Lehen eta bigarren
mailakoak

Igeriketan



AURKIBIDEA

- Aurkibidea..... 1
- Aurkezpena 2
- Olerkia 3 urte 3
- Berri laburrak 4
- Azalpen Testua: Pakistan 5
- Berriak 6
- Bertsoak..... 7
- Biografia..... 8
- Instrukzio testua 10
- Ipuinak.....12
- Berriak.....13
- Azalpen testua:arranoa..... 14
- Errezeta..... 16
- Elkarrizketa 17
- Denbora -pasak..... 18
- Olerkia 4 urte 20



AURKEZPENA

Kaixo, Zaldibitarrak!

Hemen gaituzue Lardizabalgo ikasleak 33. aleko aldizkariarekin. Artikulu asko eta oso interesgarriak topatuko dituzue aldizkarian zehar.

Hasteko, esan behar dizuegu Zaldibiako eskolara ikasle berri asko etortzen ari direla leku desberdinetatik, adibidez, Pakistandik, Marokotik eta baita beste askotatik ere. Ongi etorri eta harrera beroena gure partetik!!!

Bestalde, eskolako aurrealdean obra batzuk egiten ari dira, hain zuzen ere, sarrera nagusiko aterpea konpontzen eta berritzen ari dira. Eskola oso txukun eta polit gelditzen ari da.

Bukatzeko, Eskola Agenda 21, Ibai-alde, jaialdiak prestatzen eta egiten nahiko lan izango dugu. Espero dugu lan guztiak ahal diren bezain ondo irtetea!.

Besterik gabe, aldizkariaren irakurketarekin ondo pasatuz, agurtzen zaituztegu!!!

3-ZIKLOA

TXITOAK, OILOA, ETA OILARRA



OILOAK ARRAUTZAK JARTZEN DITU.

TXITOAK ARRAUTZETATIK JAIOTZEN DIRA.

TXITOAREN AMA OILOA DA.

TXITOAREN AITA OILARRA DA.

3 URTE

3 URTE

BERRI LABURRAK

Irteera ugari egin ditugu eskolako haurrek azken hilabeteetan.

- ❖ Haur Hezkuntzako umeak txiki parkera joan ziren apirilaren 3an. Ederki pasa zuten.
- ❖ Lehenengo mailakoak martxoak 26an joan ziren Urretxura eta han eztia eta kandelak egin zituzten. Bigarren mailakoak berriz, Ezkio-Itsasora joan ginen eta han mermelada egin genuen.
- ❖ 3, 4, 5 eta 6. mailakoak txuri-urdinera joan ziren patinatzerara.



Sarrerako teilatua apurtuta dago eta konponketak egiten ari dira.



Herrian badira zoriontzeko hainbat lagun.

- ❖ Uxuek jabalina txapelketa irabazi du.
- ❖ Osinalde txapelketa irabazi du Aitor Irastorzak.
- ❖ Roman Elosegik martxoaren 22an idi apustua irabazi zuen.



ZORIONAK DENEI!!

2. maila

PAKISTÁN

Como tenemos un amigo nuevo en clase que es pakistání, hemos decidido informarnos sobre Pakistán y aquí os contamos lo que hemos descubierto.



Pakistán es un país que está al sur de Asia. Su río más importante es el Indo y su monte más conocido es el K2, que es el segundo monte más alto del mundo con 8645m de altura.

Es un país grande, que ocupa 796 095km² y es el sexto más poblado del mundo. Su capital es Islamabad y la ciudad más poblada Karachi. Tiene dos idiomas oficiales: el urdu y el inglés.

El deporte nacional es el jockey sobre hierba pero el más popular es el cricket.



3er curso

5.-

LINTERNAREN ARGITAN IRAKURTZEN

Irakurri eta irakurri, lokartu arte.

GAU LITERARIOA ANTOLATU ZUTEN APIRILAREN 3TIK 4RA LEIOAKO IKASTOLAN.

IRAKURZALETASUNARI BESTE BULTZADA BAT EMAN NAHI ZIOTEN.

MOTXILA, LO ZAKUA, LINTERNA, ETXEAN PRESTATUTAKO AFARIA, ETA ... LIBURU BAT, NOSKI, HARTU ETA ELKARTU ZIREN GAUA ESKOLAN PASATZEKO.

EKINTZA ETA JARDUERA UGARI EGIN ZITUZTEN, ETA, NOLA EZ, IRAKURTZEKO TARTEA ERE HARTU ZUTEN.



Gaupasa ederra linternak eta ipuinak eskuan !!

Gaia: *Lagun berriak*

Doinua: Pello Joxepe

*Gure herrian badugu orain
lagun koadrila berria
Maroko edo Pakistan edo
dena dela jatorria
bihotzez egin nahi dizuegu
hemen ongi-etorria
zuei esker aberatsago
bihurtzen baita herria.*



*Batzuk ezberdin dira janzten ta
diferente dute jaten
beraiei buruz kontu ugari
ikasi ditugu aurten
eskatu behar dizuegu bizi
behar baitugu herri baten
jatorriari uko egin gabe
saiatu euskaldun izaten.*

5. maila

JAMES WATT

Nació en Greenock (Escocia) el 30 de enero de 1736 y falleció el 25 de agosto de 1819.

James Watt vivió y trabajó en Glasgow y Birmingham.

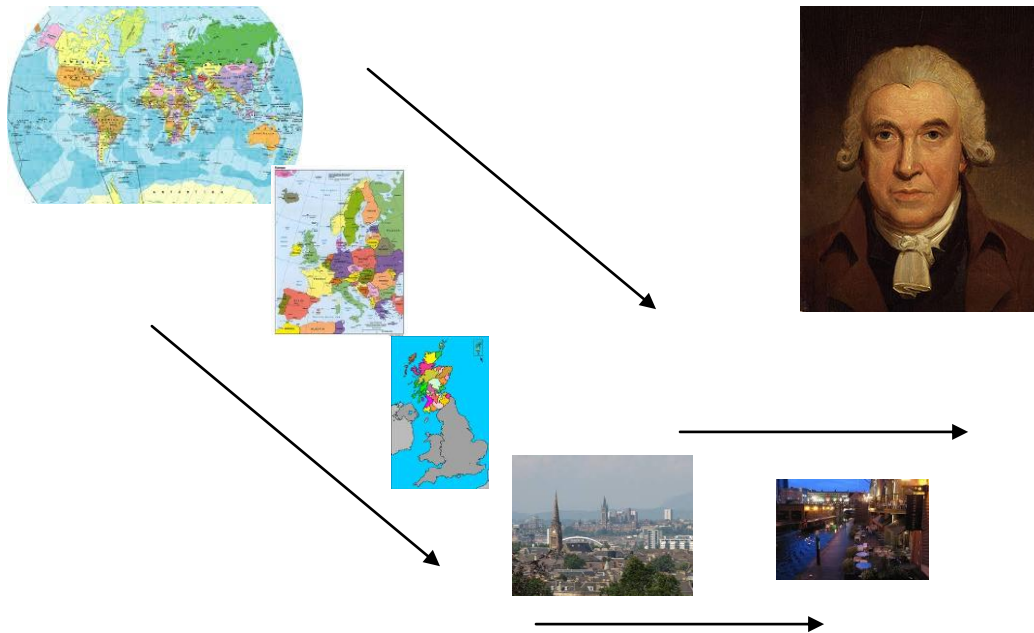

James Watt fue conocido por haber mejorado la máquina de vapor que resultaría fundamental en el desarrollo de la primera Revolución Industrial.

La mayor parte del desarrollo empezó en Inglaterra y después hacía toda Europa así desarrollando nuevas formas de energía para todo el mundo y poder transportarnos cada vez más rápido. Watt ayudó al desarrollo de la máquina de vapor, transformándola de un proyecto tecnológico, a una forma viable y económica de producir energía. Watt descubrió que la máquina de Newcomen (máquina de vapor) estaba gastando casi tres cuartos de la energía del vapor en calentar el pistón y el cilindro. Watt desarrolló una cámara de condensación separada que incrementó significativamente la eficiencia. Hasta el momento, ese fue uno de los mejores desarrollos de la historia.

Después de la máquina de vapor la mayoría de los transportes se fue desarrollando: por ejemplo; el barco de vapor, las máquinas de las fábricas.

La máquina de vapor

Una máquina de vapor es un motor de combustión externa que transforma la energía relevante para mover máquinas y aparatos tan diversos como los siguientes:

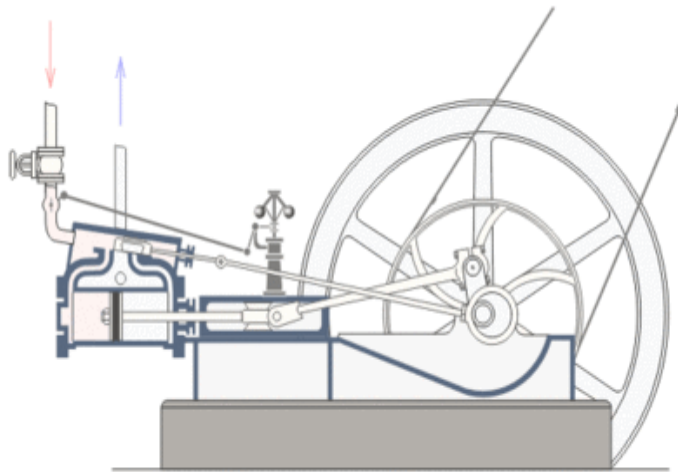

Ésta es una máquina de vapor en funcionamiento. Por la flecha roja a la izquierda entra el vapor calentado, la válvula inmediatamente se puede cerrar para detener la máquina —dependiendo de la presión—. Por la flecha azul derecha sale el vapor ya pasado el circuito.

Hoy en día la mayoría de los transportes (coche, barco, avión, tren...) suelen tener esta maquinaria minimizada. Hasta el día que alguien cambie completamente el mundo y cambie la forma de transportarnos cada vez más rápido y contaminando cada vez menos para poder vivir mejor con un mundo sin contaminación y poder mejorar aún más la máquina de vapor de hoy en día.

6. maíla

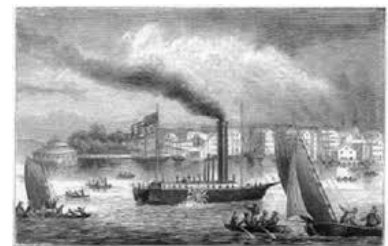
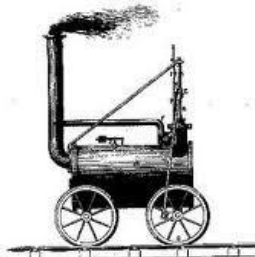

ORIGAMI ANIMALS

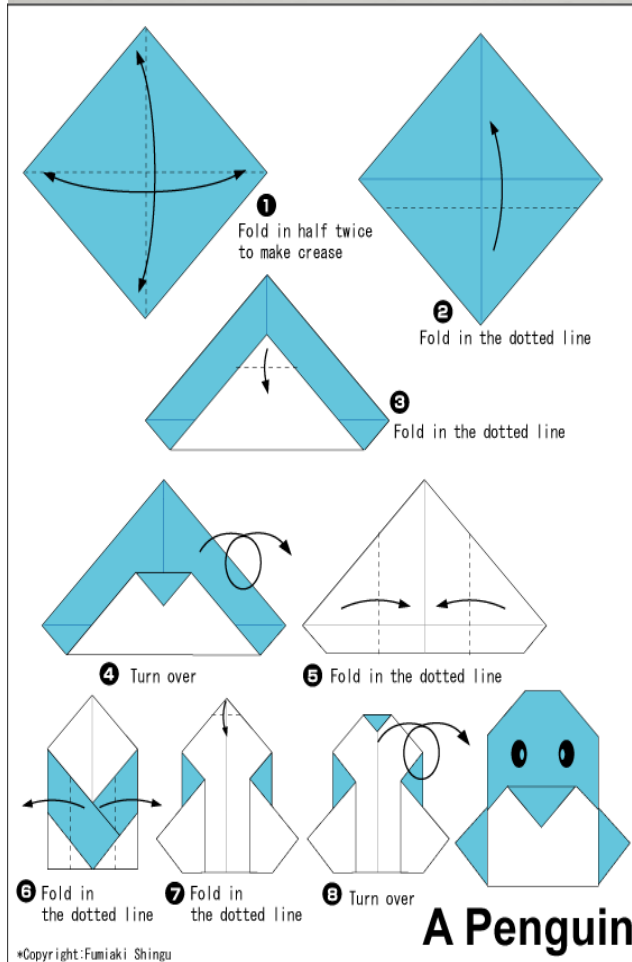

ORIGAMI IS AN OBJECT MAKE WITH ONE PAPER. YOU CUT AND FOLD IT TO GET A FIGURE.

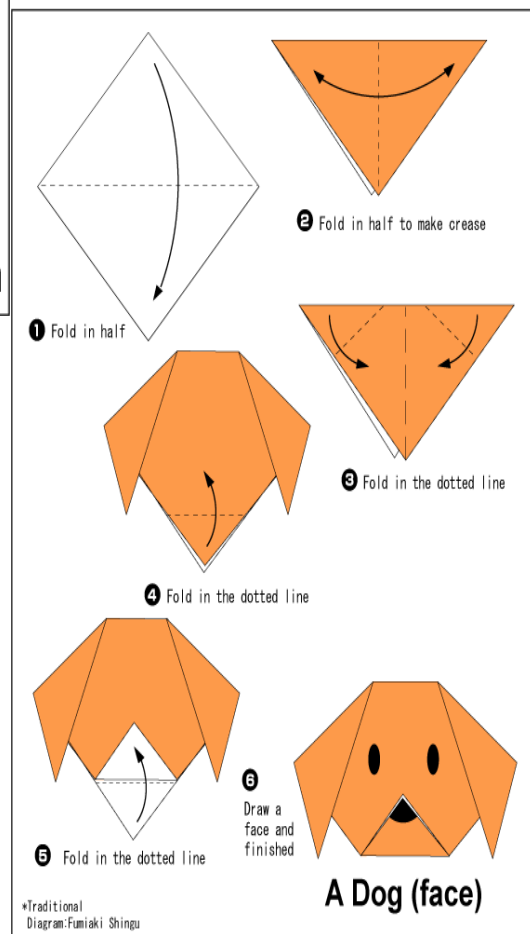



Swan

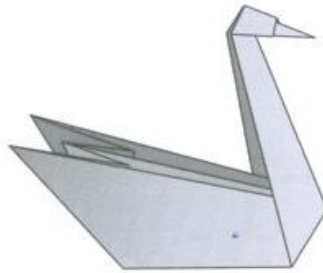

This is a variation on an ancient and elegant fold which is often elaborated on by folders the world over.

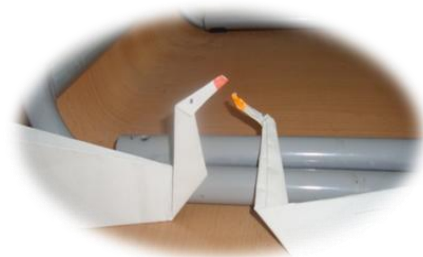
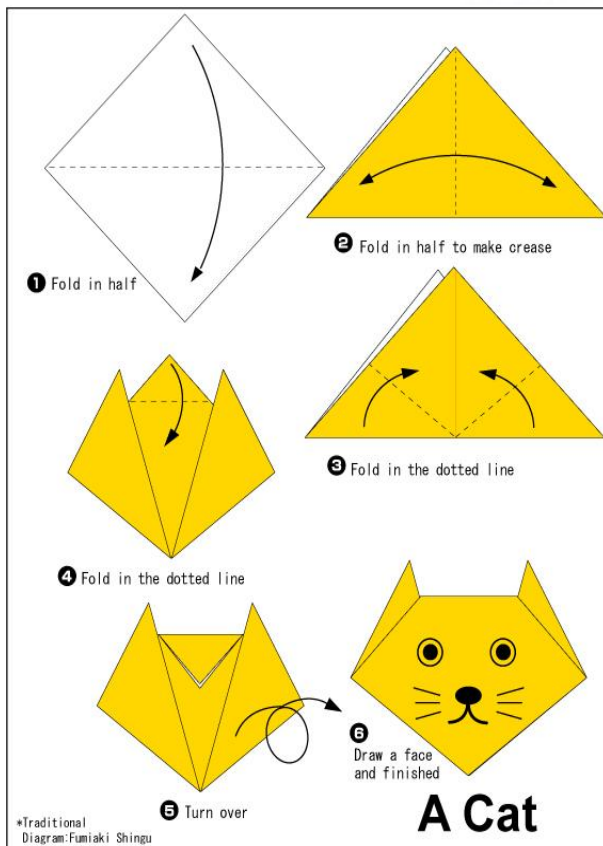
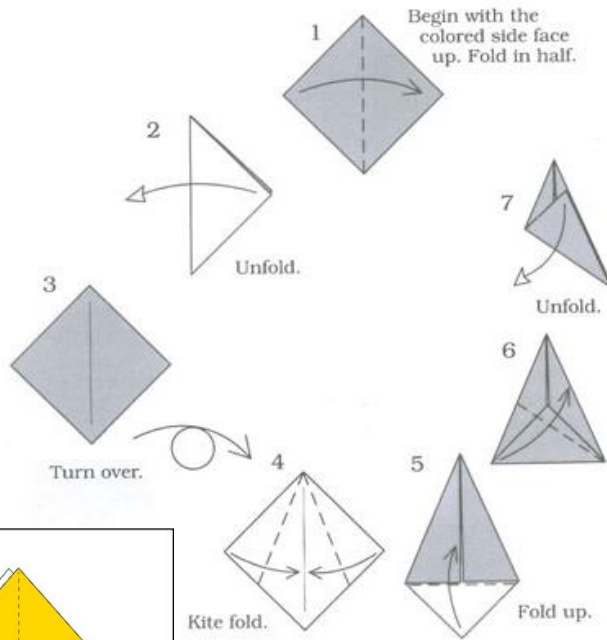

Primary



Denok ezagutzen dugu Txanogorritxuren ipuina, baina aldatzen bazen? Nolakoa izango zen?

Bazen behin Txanogorritxu izeneko neskato bat, basoan bizi zen bere amarekin, baina larunbatetan bere amonarengana joaten zen. Egun horretan ere amonarengana zihoan, janariz betetako saski

batekin. Bidean zihoanean lore polit batzuk hartzen joan zen, baina otso batekin topatu zen, Fernando, eta begirada batean, beraz maitemindu zen, eta amonarentzako ziren loreak otsoari eman zizkion.

Amarekin zegoenean saskiko gauza guztiekin bizkotxo goxo bat prestatu zuten amonarentzako. Amonarengana zihoala, susto bat hartu zuen eta bizkotxo hurrera erori zitzaion, otsoak ikusi zuen eta beste bizkotxo bat egin zuen. Txanogorritxu oso pozik zegoen, bere amona ikusi behar zuelako.



Amona lorategian ikusi zuen loreak jartzen, korrika joan zen beregana eta bizkotxo eman zion. Afaltzeko jan zuten, baina lo egiterakoan Txanogorritxuk tiro bat entzun zuen. Zitzu batean ohetik jaiki eta korrika joan zen basora.

Korrika zebilen bitartean chiztari bat ikusi zuen, eta otsoa eskuak goran zituela. Orduan ez zekienean zer egin Txanogorritxuk chiztariari ostiko eman zion eta pistola kendu zion. Ehiztariari tiro jo eta hil egin zen, eta handik aurrera otsoa egunero bisitatzera joaten zen, naiz eta otsoa ez beraz maiteminduta egon, lagun hoberenak ziren.



Kaixo denoi, ni Maide naiz eta 12 urte ditut, gaur eskolako azken hiruhilekoan sartuko gara eta eskolara noa ...

NIRE ERABAKIA

Eskolara iritsi naizenean Manuk galdera bat egin dit, ea handitan zer izan nahi dudan baina ezin izan dut erantzun, nire lagunek erantzun bai dute, Maide astronauta izango da!!! Ni triste jarri naiz galdera hori erantzuterik izan ez dudalako. Ftxera iritsi naizenean amak eskolan zer egin dudan galdetu dit eta nik maisuak egindako galdera esan diot, eta berak honela erantzun dit:

- Niri alaba astronauta izatea gustatuko litzaidake.- Burumakur kalera irten naiz, orduan banku batean eseri naiz, pentsatuz ... agian astronauta izan beharko nukeela... Gogoetan ari nintzela amona bat eseri zait ondoan, eta nire tristuraz jabeturik zera galdetu dit. Nik gertatutakoa azaldu diot eta zer izan nahi nuen galdetu dit. -Korrikalaria izan nahi dut- erantzun diot. Orduan bete uztez zer egin beharko nukeen erantzun dit. - Atsko saiatu behar da horretarako. Zure bizitzan gustukoa duzuna egin behar da eta ez besteek esaten dutena.

e. maila

Hausnartu ondoren, ni korrikalaria izatea erabaki dut, nik nahi dudalako. Ftxera itzuli naizenean amari esan diot korrikalaria izango naizela, eta behar adina saiaturik naizela hori lortu arte. Amak ulertu du eta nire erabakia errespetatuko duela esan dit.

ROBO EN EL CASERIO MIRANDA

El miércoles día 16 de abril hubo un robo en el caserío Miranda. El dueño del caserío se fue al mercado de Ordizia y mientras tanto vinieron los ladrones al caserío.



Cuando el dueño vino del mercado se dio cuenta de que en su casa habían entrado los ladrones, pues, la puerta estaba rota y todos los cajones volcados encima de su cama.

Al dueño le robaron dinero, relojes, una cadena etc... Al darse cuenta de lo sucedido el dueño dio parte a la Ertzaintza que se presentó en el lugar para sacar unas fotos y esclarecer lo ocurrido.

PARA LOS PERROS DE ORDIZIA



En Ordizia desde hace unos años el ayuntamiento tiene en marcha una ley que dice que hay que recoger los excrementos de los perros. Hoy día en Ordizia hay 990 perros registrados y los dueños si no cumplen la ley tienen que pagar entre 300 y 1200 euros de multa.

El ayuntamiento por su parte ha habilitado unas zonas que se llaman *Urban Dog Nature*, para las orinas y excrementos de los perros.

Será una prueba piloto durante un año y el objetivo es mantener más limpio el pueblo.

ARRANO BELTZA

SAILKAPENA



Arrano beltza (*Aquila chrysaetos*) hegazti harraparia da, ipar hemisferioan ezagunenetariko bat dena. Euskal Herrian aurki dezakegun hegazti harrapari eder eta lirainenetariko bat da eta arranorik handiena. Iberiar penintsulan oso bikote gutxi geratzen da; Euskal Herrian bi edo hiru, besterik ez, Irunberri inguruan, Arabako mendietan eta Pirinioetan.



DESKRIBAPENA

Hegazti harrapari handi honek luma arreak, isats biribila, eta moko eta atzapar sendoak ditu. Beltza esaten zaion arren, marroi iluna da; buru eta lepo aldean, argiagoa. Arrano beltzaren hegoen luzera 2 metro baino gehiagokoa izan daiteke eta gorputza, metro batekoa. 241 kilometro orduko abiaduran hegan egin dezake.

Gazteak ilunagoak izan ohi dira. Hegoen erdialdean eta buztanaren behe aldean orban zuri bereizgarriak beha daitezke. Orban hauek desagertu egiten dira gaztea heldutan izango duen lumajea hartzen doan heinean.

Orokorrean espezie isila da, baina batzuetan txistu apal bat egiten du, bai hegan, bai pausatuta dagoenean ere. Bikoteka bizi ohi dira.

ELIKADURA



Tamaina ertain eta txikiko ugaztunez elikatzen dira, batez ere. Hegaztiak (usoak, usapalak, eskinosoa) eta narrastiak ere ehizatzen dituzte eta, noizbehinka, sarraskiez ere elikatzen dira.

Ehizarako behe-hegaldiak burutzen ditu eta, harrapakinetik gertu dagoenean, bere gainera amiltzen da abiadura handiz. Gazteak gurasoek elikatzen dituzte independizatzen diren arte eta, normalean, ugaztunak eman beharrean, hegaztiak ematen dizkiete. Ziurrenik, arrano gazteek hegaztiak hobeto digerituko dituzte.

BIZITOKIA

Baso eta zelaiak ugari diren ingurune menditsuetan bizi ohi da hegazti hau. Kumeak gurasoengandik gertu gelditzen dira bizitzen, lurraldetik kanpora egin gabe.

Urtez urte txandakatzen dituzten hainbat habia eratzen dituzte beren lurraldean. Batez ere kareharrizko harkaitzetako kobazulo eta erlaitzetan eratzen dituzte habiak, baina badira zuhaitzen adaburuetan habia eraikitzen dutenak ere. Nahiko sinpleak izan ohi dira. Pinu eta arteen adarrekin eratzen dute oinarria eta pinu-hostoez estaltzen dute. Umatze-garai bakoitzeko pisu berriak gehitzen zaizkio eta ohikoa da hainbat urteren ostean metro bateko altuera eta bi metroko zabalera izatera iristea.



UGALKETA

Ugal garaia martxoa inguruan hasten da eta, normalean, beren lurraldean bertan ugaltzen dira. Ugalketaren ostean, emeak 1 eta 3 arrautza bitartean erruten ditu eta 45 egunez inkubatzen ditu. Zuriak izaten dira eta 77 x 59 mm-ko tamaina eta 140 g-ko pisua izan ohi dutenak. Jaiotzen diren kumeak lumajea guztiz zuria izan ohi dute. Txita bat baino gehiago jaiotzen badira, lehenengoak 50 egun ingurura burutzen du lehen hegaldia. Gainerakoak, normalean, hil egiten dira, gurasoek ez baitituzte zaintzen eta lehen kumeak indar nahikoa duenean habiatik botatzen baitu.

PALMERITAS

INGREDIENTES:

- Azúcar
- Hojaldre

¿ CÓMO SE HACE?

1. Echar un poco de azúcar encima del hojaldre.
2. Luego pasar el rodillo.
3. Darle la vuelta a la masa y echar azúcar y pasar el rodillo otra vez.
4. Doblar el hojaldre.
5. Cortar el hojaldre en rodajas.
6. Meter en el horno a 180° durante 20 minutos.

¡ BUEN PROVECHO!



2.maila

**LOREA, MARIA ETA FAMILIA ALEMANIRA DOAZ
BIZITZERA, BERAZ, ELKARRIZKETA EGIN DIEGU.**

1- NOLA IZENA DU BIZIKO ZARETEN ERRIA?

LAUHRINGEN

2- SENBAT PRXONA BIZI DA ERRIAN?

8000 PERSONA

3- ZE GAUZAXO DAUDE ERRI ORTAN?

KOLORIÑETAKO ESKOLA, PISSINA IXIRRISTA ETA
TRRANPOLIÑAREKIN, MERMELADA FABRIKA, OIAL FABRIKA,
PARKEAK, ERRKA ARANTZAN EGITKO, ERIKO PLAZA,
MEDIKUE, ETXE PILO

4- ZENBAT UME DAGO ESKOLAN?

20 UME GELA BAKOIZEAN

5- SEIN EGURALI EGITEN U ALEMANIN?

EMEN BEZALA. NEGUAN BETI ELURA EGITEN U.

6- SEIN ANIMAIA BISI A EMEN?

SALDI PIJO BAT, BEIAK, OREINAK, KONEJU PIJO BAT, TXERIK.

7- BISIAN EORIKO SARETE?

BAI NOSKI. GURE ETXEAN GELA BAT IZANO DUZUE.

5 URTEKO GELA

GAMES

Color the a light brown Color the b dark brown
 Color the c dark green Color the d light green
 Color the e light blue Color the f dark blue

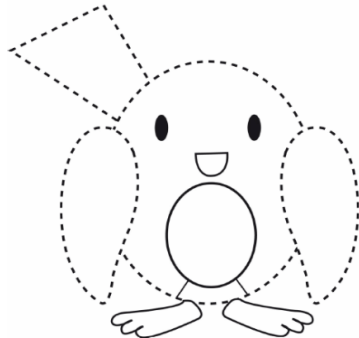
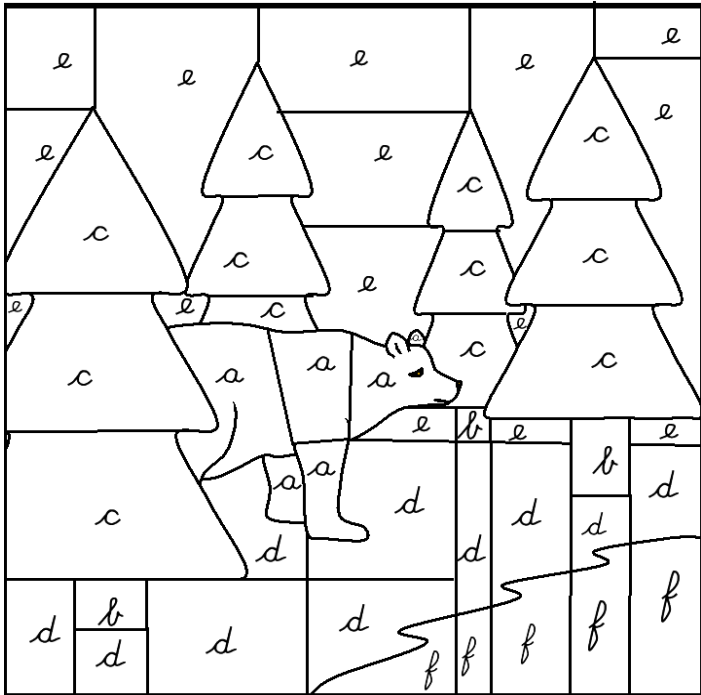

D N J N R S Y M P U P P Y O M
 Q S Y O Z N H X X J Z I P W C
 X A Y H D Q R B Z B D G W S K
 X Z R S H N I T G A Z E L L E
 S L A M T P E Q U B X G A F O
 I N G Y N E P E N C I L T E B
 R O B R V T U V K O L Z G T A
 C E P F I S X P E R U T L U V
 P E S M L P D W N B Y F O L O
 N Y G F N S K C G A J M Z F V
 X K C I T R A S O S Q F D G H
 Y E I C O N A I P Z J R R E X
 C E R K C K J K H V B K I W O
 N B P P Z X Z L P Y P H B B F
 L Z Q F D N R N K W B W Z Y Q

PENCIL
 PEN
 GAZELLE
 VULTURE
 ARTIC
 FOX
 PIANO
 FLUTE
 BIRD
 PUPPY

Word List:

dog
happy

bike
apple

cake

tennis
pen

cat
computer

swim

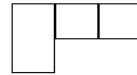
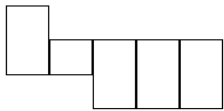
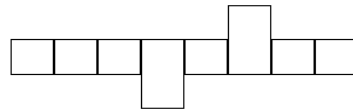
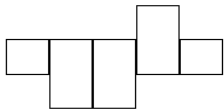
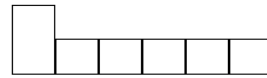
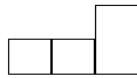
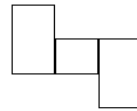
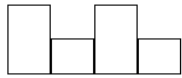
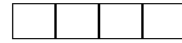
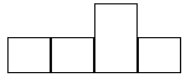

GUIDE ROGER RODENT TO THE CHUNK OF CHEESE!

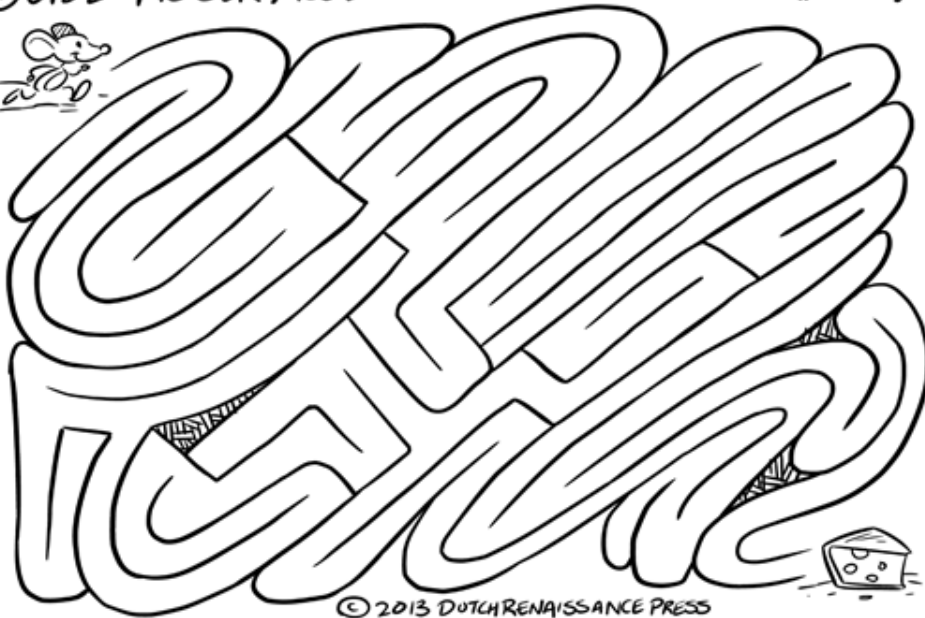

© 2013 DUTCH RENAISSANCE PRESS

Primary 3

19.-

GUIDE ROGER RODENT TO THE CHUNK OF CHEESE!



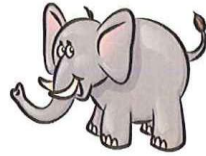

OLERKIA

PENAK ELEFANTEAK
DIRA ETA BIZKARREAN
JARTZEN ZAIKIZU.

P OZAK ZALDIAK DIRA
ETA OINE TAN ERAGITEN
DIZUTE. AMODIOA
INLURRIAK DIRA ETA
GORPUTZ OSORA
ZABALTZEN ZAIKIZU.

HH 4 URTE

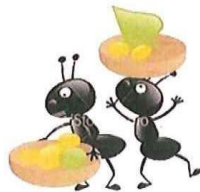

J. K.
Zigerabide



Matematika , txanela
sarri buruan eztanda
ingelera , gaztelera
soinketan mugitu , danba!
Nahiz askotan entzun dugun
irakasleen demanda
halere aurpegi onez
doa gure propaganda
orain salto bat eman ta
Ordiziarako txanda
hemendik joango gara
eskerrik asko esanda
betirarte Lardizabal
plazer handi bat izan da (bis)

Doinua: "Su etenetik"

Seigarren maila



 **orkli**

